

模块组

SNAP18 倒角模块

您的钻孔刀。好优利倒角模块。为您节省时间。

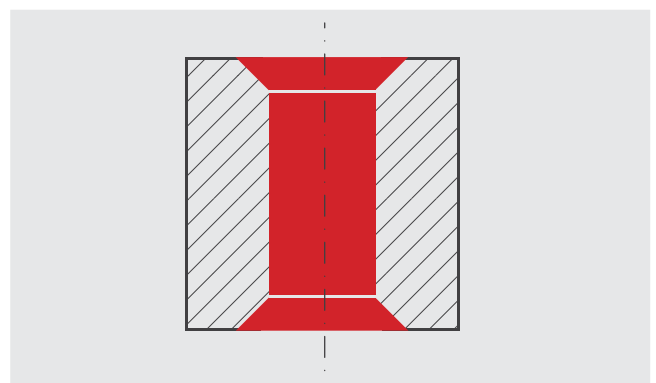
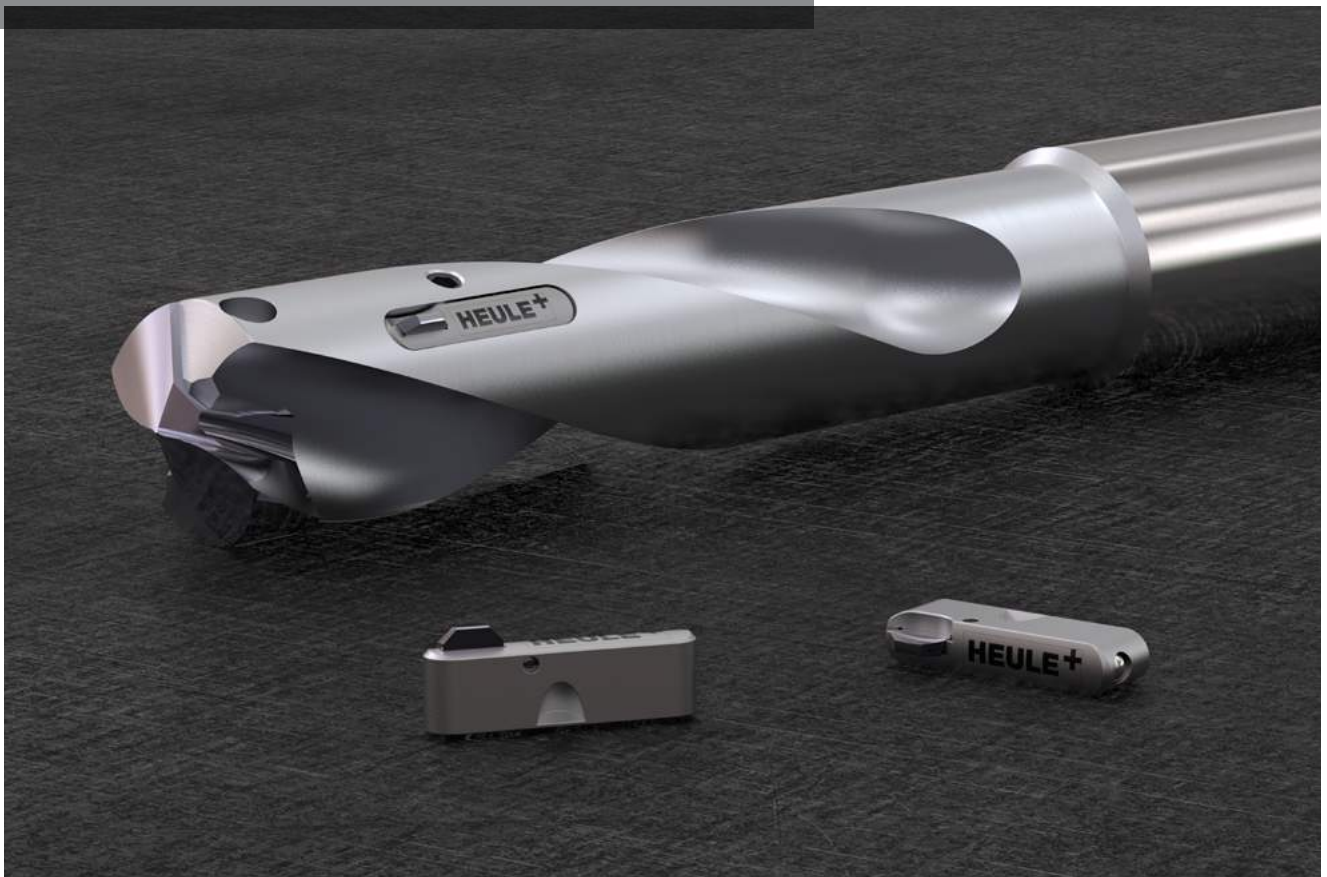

ONE OPERATION

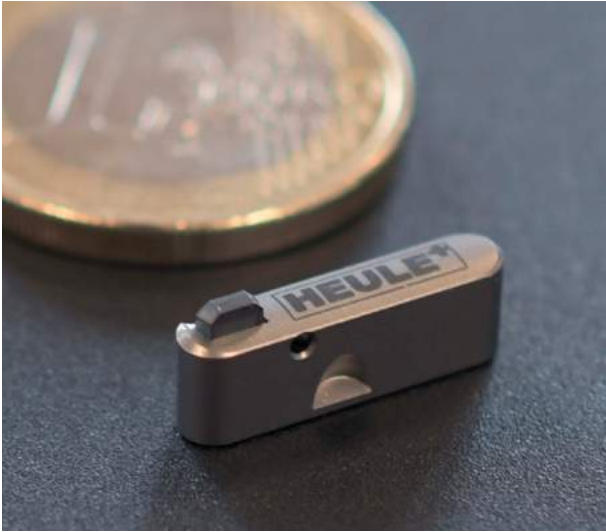

SNAP模块可集成于加工最小孔径为18.0mm的钻孔刀具中。单次工序中同时完成钻孔和倒角。减少操作步骤, 降低节拍和成本。

- SNAP模块适配于加工孔径最小为18.0mm的钻孔刀
- 倒角范围从0.5到1.0mm, 取决于孔径大小和使用的刀片
- 模块尺寸: 16.0 x 3.5 x 5.0 mm
- 可安装在钻头后面大约 25.0 mm的位置
- 每个钻孔刀可搭配1或2个倒角模块
- 紧凑化设计, 几乎没有易损件
- 不可集成到实心硬质合金钻头中

操作原理及应用

经济高效

紧凑的尺寸使得倒角模块能够直接安装在钻头后面。这减少了横向距离, 允许同时进行钻孔和倒角, 实现了更长的钻孔深度, 并减少了倒角过程中切屑的阻碍。为了实现更高的进给速率并进一步优化加工时间, 两个倒角模块可以集成在一个钻头中。

简易安装及维护

为了安装SNAP模块, 客户需要在现有钻孔刀中加工一个凹槽 (与钻孔刀体厂家协商)。该模块通过一个螺钉固定在钻孔刀上。使用组装工具只需几个快速步骤即可更换刀片。

重复性

SNAP系统的机械化、弹簧控制的操作原理确保了加工过程的可靠性。根据工件材料的不同, 刀片可采用各种涂层, 并且制造精度在微米范围内。

结构坚固

该模块和刀片专为严苛的生产工况而开发, 为批量生产而设计。紧凑化设计使得此模块几乎没有易损件。

SNAP技术为基础:

- 当达到倒角尺寸时, 刀片由于其几何形状会自动缩回刀体中。不精确的工件, 如具有典型公差变化的铸件, 现在可以可靠地加工, 并产生一致的倒角结果。
- 刀片特殊形状的设计, 保证了刀片在过孔时不会划伤孔壁。



图 1: 紧凑的尺寸使得倒角模块能够直接安装在钻头后面。



图 2: 为了安装 SNAP 模块, 客户需要在现有钻孔刀中加工一个凹槽。



- 1 SNAP 刀片
- 2 控制销
- 3 压力弹簧
- 4 刀体
- 5 密封球
- 6 固定螺钉

工件: 孔径 18 mm / 高度 25 mm
 钻孔及正反面倒角 /
 42CrMo4S
 机床: CNC Mori Seiki
 原来: 钻孔刀 + 倒角刀 + 手动翻转
 (工件)
 现在: 钻孔刀集成 SNAP18 模块

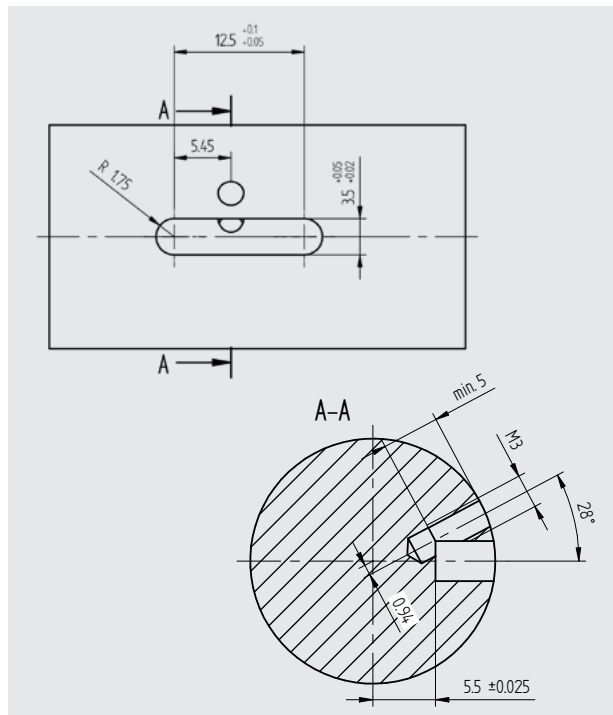
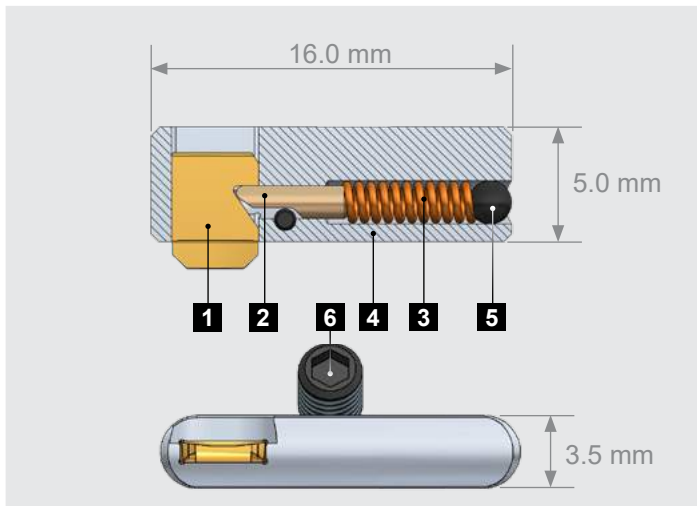

切削参数

www.heule.com/cn/刀具/钻孔复合/snap-module

钻孔倒角工序节省一半加工时间!

- 更多优势:
- 无需翻转工件
 - 机床上只有1支而不是2支刀具
 - 刀具管理更加简单
 - 消除人工操作

您的刀具解决方案

您有 SNAP 模块的应用程序吗? 我们很乐意检查可行性并为您提供解决方案。



联系我们

www.heule.com/cn/联系方式

操作/编程顺序

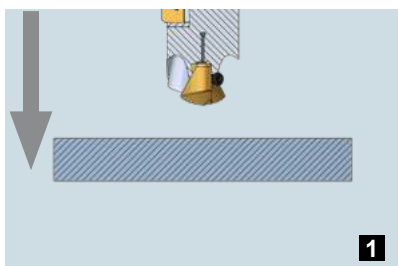

在整个加工过程中, 无需主轴停转或改变主轴的转速。快速移动至工件的孔口上方。

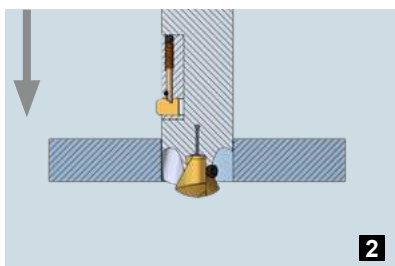

进行钻孔加工 (根据钻头制造商的切削参数) 直到 SNAP 刀片正好位于孔口上方。

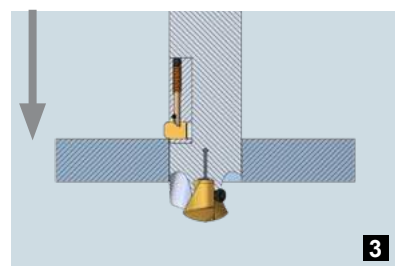

进行倒角加工 (根据好优利的切削参数) 直到刀片完全缩回刀体中 (倒角深度 +1mm)。

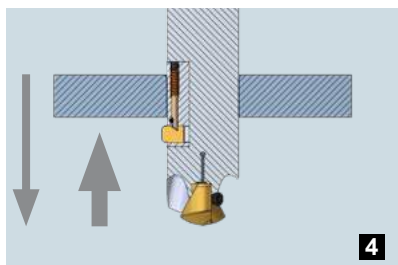

完成钻孔加工后刀具以快速进给的方式到背面倒角起始位置 (毛刺高度+1mm), 进行反向倒角。

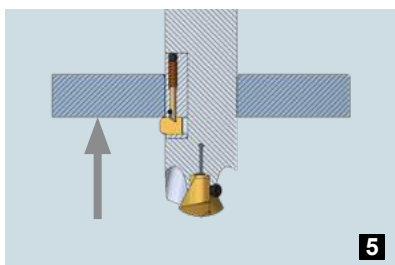

进行倒角直到刀片完全收回刀体中 (倒角深度 +1mm)。
重要! 为避免刀片断裂, 刀片必须始终通过旋转主轴和工作进给过孔 (即使在机床停止后)!

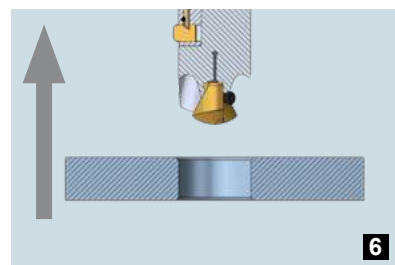

刀具快速进给退出工件并移动到下一个孔。



好优利精密刀具

单次工序中完成孔口正反面去毛刺、倒角、铰沉孔、钻孔复合。

去毛刺

- COFA
- DL2
- X-BORES



倒角

- SNAP
- DEFA

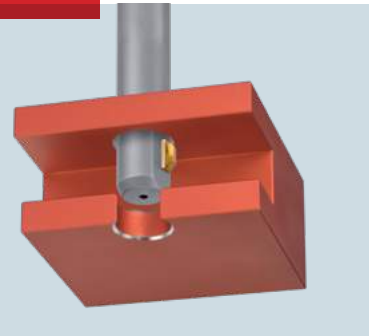

铰沉孔

- BSF
- SOLO
- GH-K

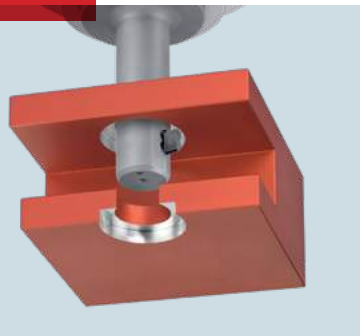

钻孔复合

- VEX
- Module Line



总部: HEULE Werkzeug AG, Balgach / 瑞士, Tel. +41 71 7263838, info@heule.com, www.heule.com

分公司: HEULE Tool Corp., Loveland/OH / 美国, Tel. +1 513 860 9900, info@heuletool.com, www.heuletool.com
 HEULE Precision Tools (Wuxi) Co. Ltd., Wuxi / 中国, Tel. +86 510 8202 2404, china@heule.cn, www.heule.cn
 HEULE Korea Co. Ltd., Gyeonggi-do / 韩国, Tel. +82 31 8005-8392, info@heule.co.kr, www.heule.co.kr
 HEULE Germany GmbH, Wangen / 德国, Tel. +49 7522 99990-60, info@heule.de, www.heule.de

合作伙伴: 50 agents in 35 countries worldwide – Please visit www.heule.com